

ELO Solution Day München

Digitaler Posteingang mit der ELO ECM Suite



Christiane Wouapi

Junior Consultant
Competence Center Dokumentenanalyse
ELO Digital Office GmbH



Digitale Posteingangslösungen

Eine effiziente und im hohen Maß automatisierte Verteilung der Eingangspost wird, in Zukunft noch mehr als heute schon, ein Muss für jedes erfolgreiche Unternehmen sein. Erfahren Sie, was digitale Lösungen dank intelligenter Verfahren hier möglich machen.



Digitale Posteingangslösungen

- 1 Begriffserklärung
- 2 Herausforderung
- 3 Aufbau
- 4 Systemdemo mit der ELO ECM Suite



Digitale Posteingangslösungen

- > Weshalb überhaupt eine digitale Lösung?
- > Digitale Lösungen für den Posteingang
- > Warum überhaupt eine ELO basierte Lösung? Reichen E-Mails hier nicht aus?

Welche Herausforderung soll der digitale Posteingang mit ELO meistern ?

- > Rechtssichere Ablage der Geschäftspost
- > Überblick und Nachvollziehbarkeit
- > Unterstützung bei der Erzeugung von Metadaten
 - > Ermittlung des Belegtyps
 - > Ermittlung von Indexwerten
- > Posteingangsverteilung
- > Automatisches Erzeugen von Antworten

Aufbau einer Posteingangslösung



- Personalmanagement
 - ELO Digital Office GmbH
 - Mitarbeiter nach Beschäftigung
 - Personalakten
 - M
 - Müller, Timo
 - Abwesenheit
 - Amtliche Dokumente
 - Änderungsanträge
 - Personalbezogene Unterlagen
 - Sonstige Dokumente
 - Sozialversicherung und Steuer
 - Vertragliche Grundlagen



Aufbau einer Posteingangslösung

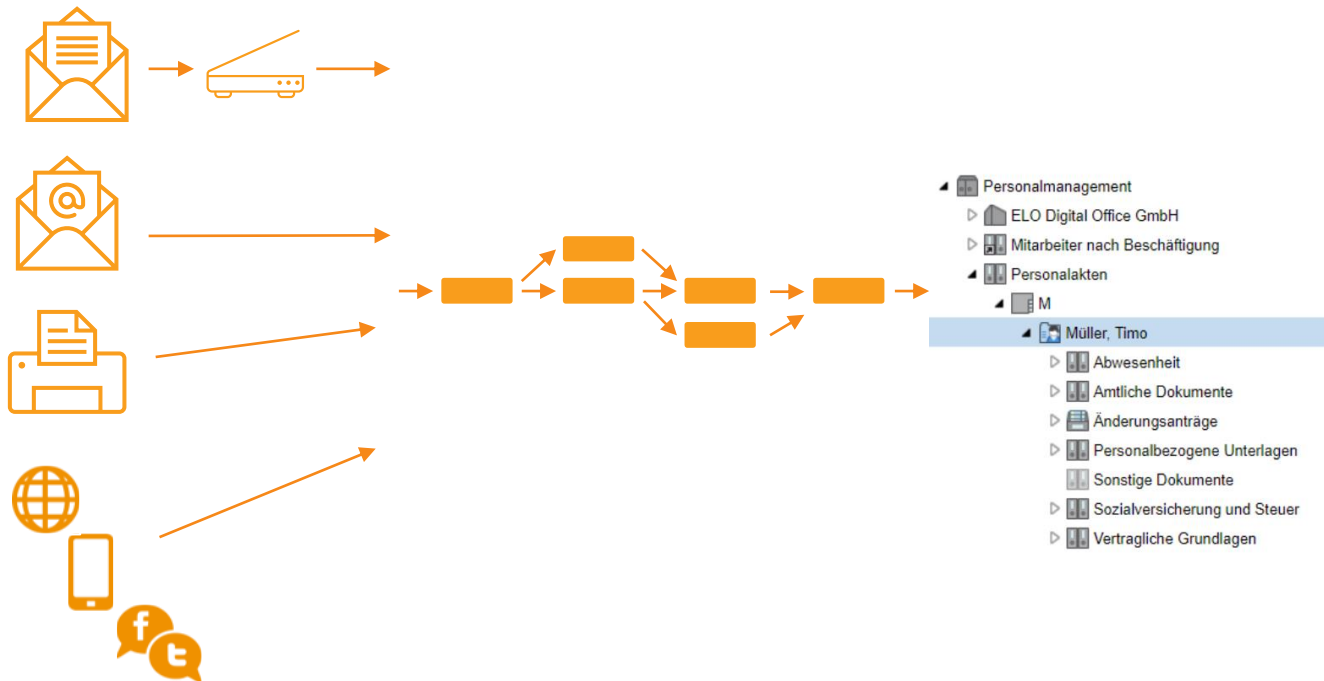

Aufbau einer Posteingangslösung

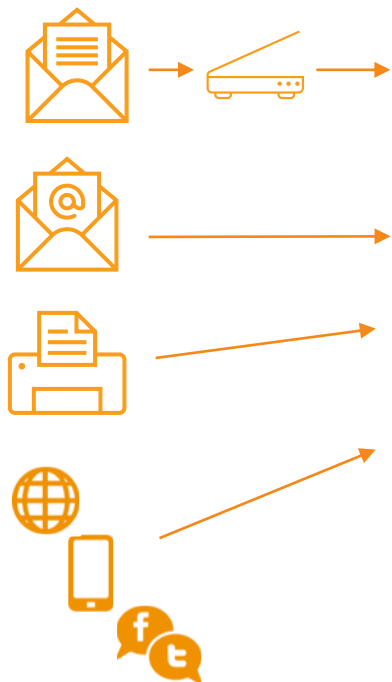

Was?

Wer?

Wie?

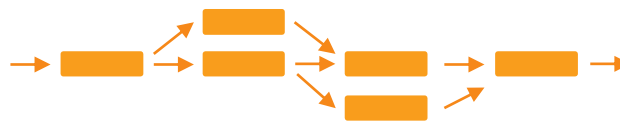

Aufbau einer Posteingangslösung

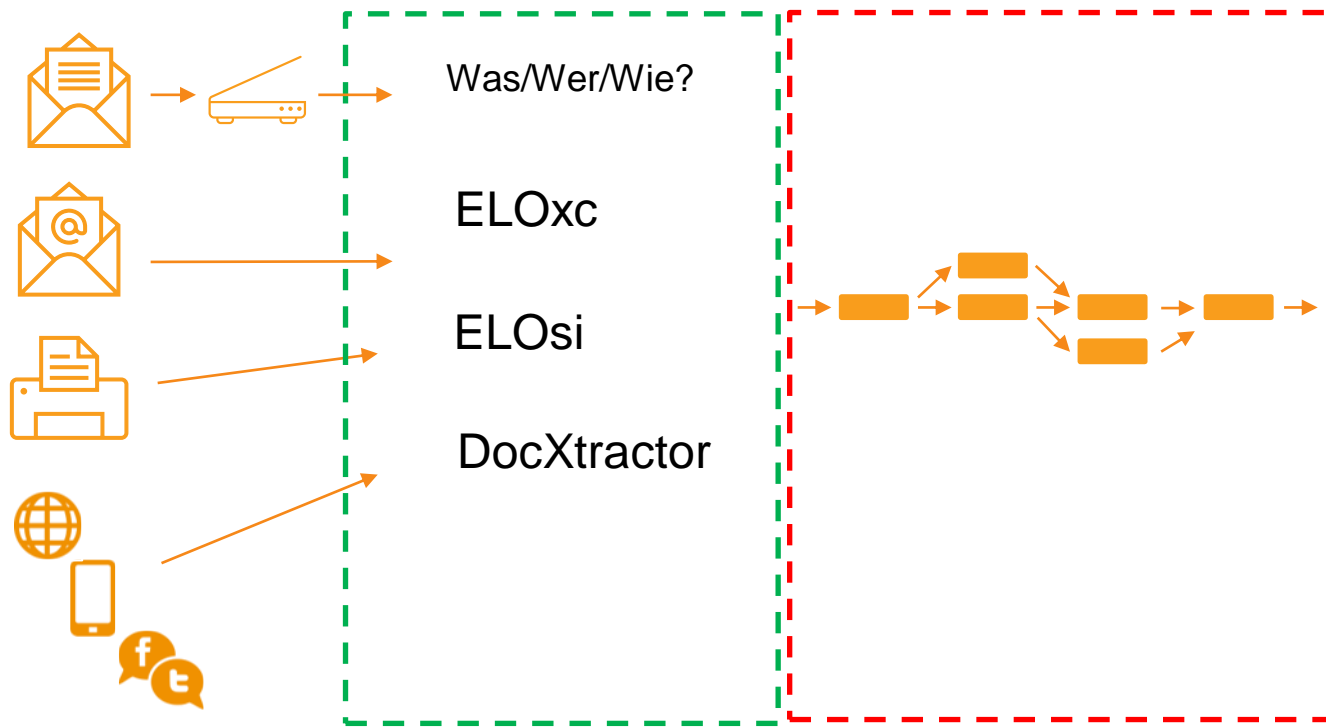

ELOsi - smart Input

Assistenz zur Metadaten-Erfassung

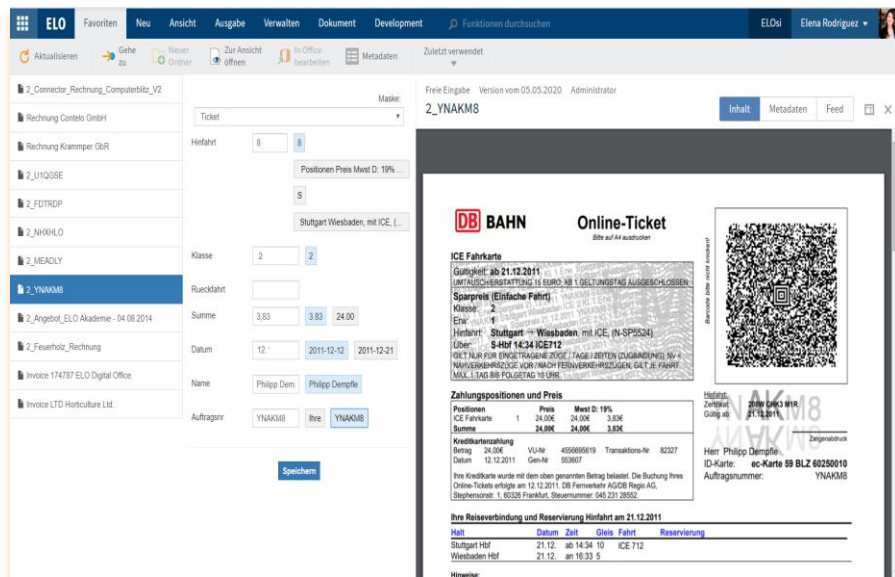

The screenshot shows the ELOsi web application interface. The top navigation bar includes 'ELO', 'Favoriten', 'Neu', 'Ansicht', 'Ausgabe', 'Verwalten', 'Dokument', and 'Development'. The main content area is divided into a left sidebar with a list of items (e.g., '2_Connector_Rechnung_Computerblitz_V2', '2_YNAKMS') and a central form area. The form area contains fields for 'Hinfahrt', 'Klasse', 'Rückfahrt', 'Summe', 'Datum', 'Name', and 'Auftragnehr'. The 'Hinfahrt' field is set to '8' and 'Stuttgart Weisbaden, mit ICE, (...)'. The 'Klasse' field is set to '2'. The 'Summe' field shows '3,83' and '24,00'. The 'Datum' field shows '2011-12-12' and '2011-12-21'. The 'Name' field shows 'Philipp Dempff'. The 'Auftragnehr' field shows 'YNAKMS' and 'Ihre YNAKMS'. A 'Speichern' button is visible at the bottom of the form.

The right side of the interface displays a detailed view of the 'DB BAHN Online-Ticket'. The ticket information includes:

- ICE Fahrkarte**
- Gültigkeit:** ab 21.12.2011
- UMLAUFSCHEINBESTÄTTIGUNG 18 EURO AB 1 GELTUNGSSTAG AUSRECHNEN**
- Sparpreis (Einfache Fahrt)**
- Klasse:** 2
- Einr:** 1
- Hinfahrt:** Stuttgart → Weisbaden, mit ICE, (N-SP524)
- Über:** S-Rbf 14:34 ICE112
- WICHTIG FÜR ERWEITUNGSGÄNGE:** FÄHRT BEIHEIT (DAGUNTERWEIS) NÄHERKUNDEZUGE VOR (NACH FEHREINREISZUGEN GILT JE FAHRT MAX. 1 TAG 89 FOLGETAG 10 UHR)

The ticket also includes a QR code and a barcode. Below the ticket information, there is a section for 'Zahlungspositionen und Preis' and 'Kreditkartenzahlung'.

Positionen	Preis	MwSt D: 19%
ICE Fahrkarte	24,00€	24,00€ 3,83€
Summe	24,00€	24,00€ 3,83€

The 'Kreditkartenzahlung' section shows:

- Betrag:** 24,00€
- VJ-Nr:** 455695619
- Transaktions-Nr:** 82327
- Datum:** 12.12.2011
- Gen-Nr:** 50367

The 'Ihre Reiseverbindung und Reservierung Hinfahrt am 21.12.2011' section shows:

Stadt	Datum	Zeit	Gleis	Fahrt	Reservierung
Stuttgart Hbf	21.12.	ab 14:34	19	ICE 112	
Weisbaden Hbf	21.12.	an 16:33	5		

> Klassifikation

- > Statistisches Verfahren
- > Optimierung auf Basis von Repository Objekten

> Informationsextraktion

- > Suche nach Mustern
- > Suche nach bekannten Daten aus dem ELO Repository
- > Bei Mehrdeutigkeiten: Manuelle Auswahl aus den Alternativen

ELO DocXtractor

KI-technologiebasierte Lösung zum Erschließen von Dokumentinhalten



- > Klassifikation
 - > Manuell definierte Muster
 - > Logistische Regression
 - > Support Vector Maschine
- > Informationsextraktion
 - > Suchen nach Mustern oder Daten aus Bestandsdatensystemen
 - > Suche nach bekannten Daten aus dem ELO Repository
 - > Bewerten der Ergebnisse
 - > Extraktion mittels neuronaler Netze
 - > Selbstlernend

Beispiel (Anwalts-)Kanzlei

- > Mail-Kommunikation zu einem Fall
 - > Mit Aktenzeichen im Header
 - > Mit Aktenzeichen im E-Mail Body
 - > Ohne Aktenzeichen unter Nennung von Kläger / Beklagter

- > Prozesswissen: Ablage zur Akte

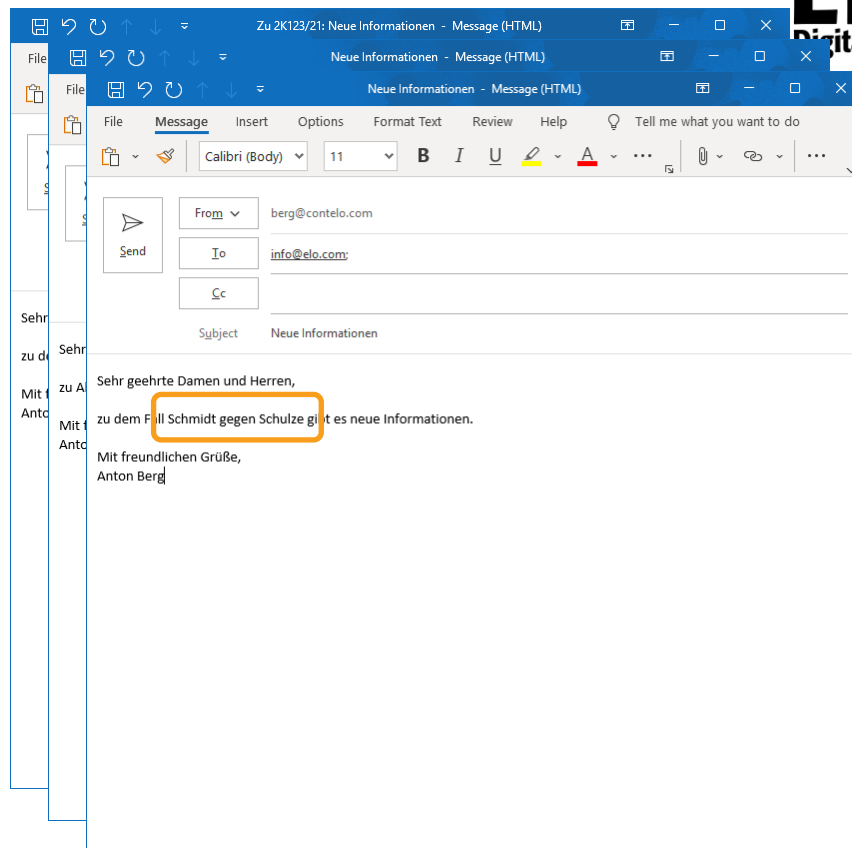

Aufbau einer Posteingangslösung

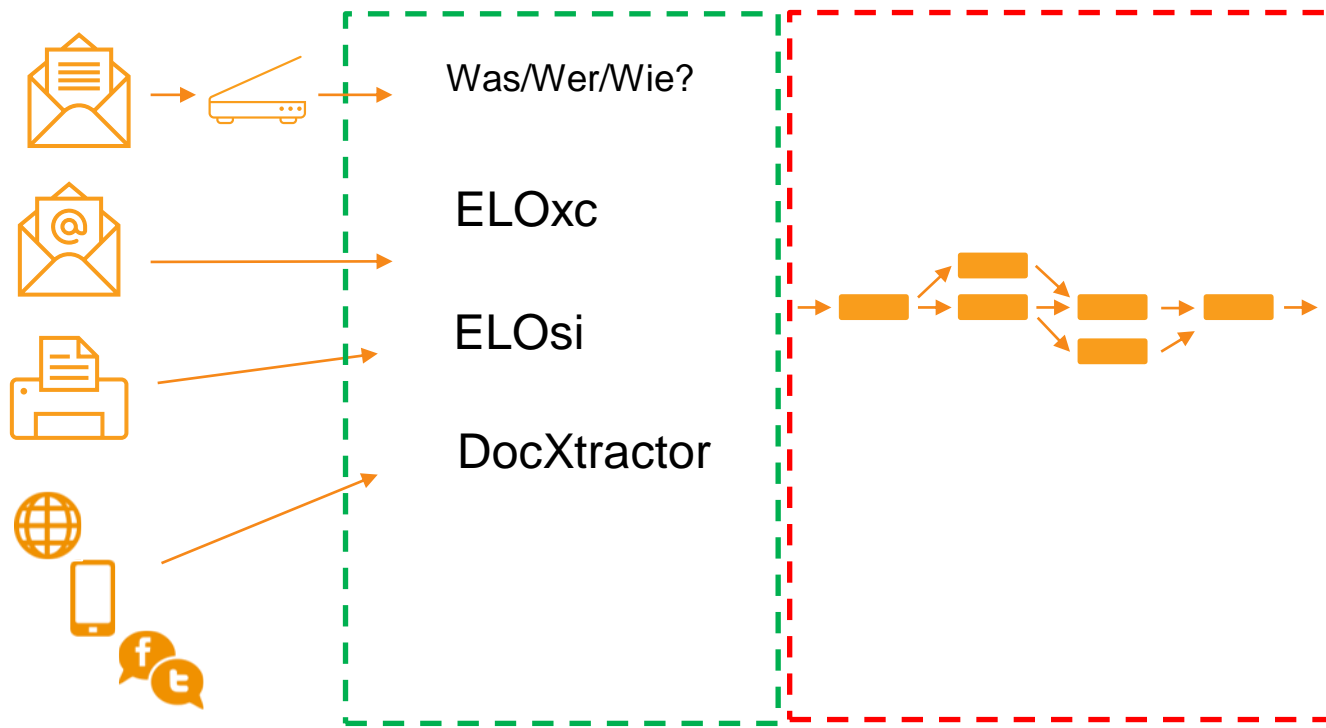

Beispiel AU Bescheinigung

- > Dokumenttyp:
 - > AU Bescheinigung
- > Metadaten
 - > Mitarbeiter
 - > Ausstellungsdatum
 - > Voraussichtliche Dauer
- > Prozesswissen:
 - Ablage zu MA (pro Jahr)

<input checked="" type="checkbox"/> AOK	<input type="checkbox"/> LKK	<input type="checkbox"/> BKK	<input type="checkbox"/> IKK	<input type="checkbox"/> VdAK	<input type="checkbox"/> AEV	<input type="checkbox"/> Knappschaft
Name, Vorname des Versicherten						
Sandra Renz				geb. am		
Tübinger Straße 43				01.02.82		
70189 Stuttgart						
Kassen-Nr.				Status		
123456789				1		
Vertragsarzt-Nr.		VK gültig bis		Datum		
987654321		31.12.23		13.02.23		

Bitte sofort dem Arbeitgeber vorlegen!

Erstbescheinigung

Arbeitsunfall, Arbeitsunfallfolgen, Berufskrankheit

Folgebescheinigung

Dem Durchgangsarzt zugewiesen

Arbeitsunfähig seit

Voraussichtlich arbeitsunfähig bis einschließlich

Festgestellt am

Muster

Vertragsarztstempel / Unterschrift des Arztes

Arbeitsunfähigkeitsbescheinigung
zur Vorlage beim Arbeitgeber

Der angegebenen Krankenkasse wird unverzüglich eine Bescheinigung über die Arbeitsunfähigkeit mit Angaben über die Diagnose sowie die voraussichtliche Dauer der Arbeitsunfähigkeit übersandt.

Aufbau einer Posteingangslösung

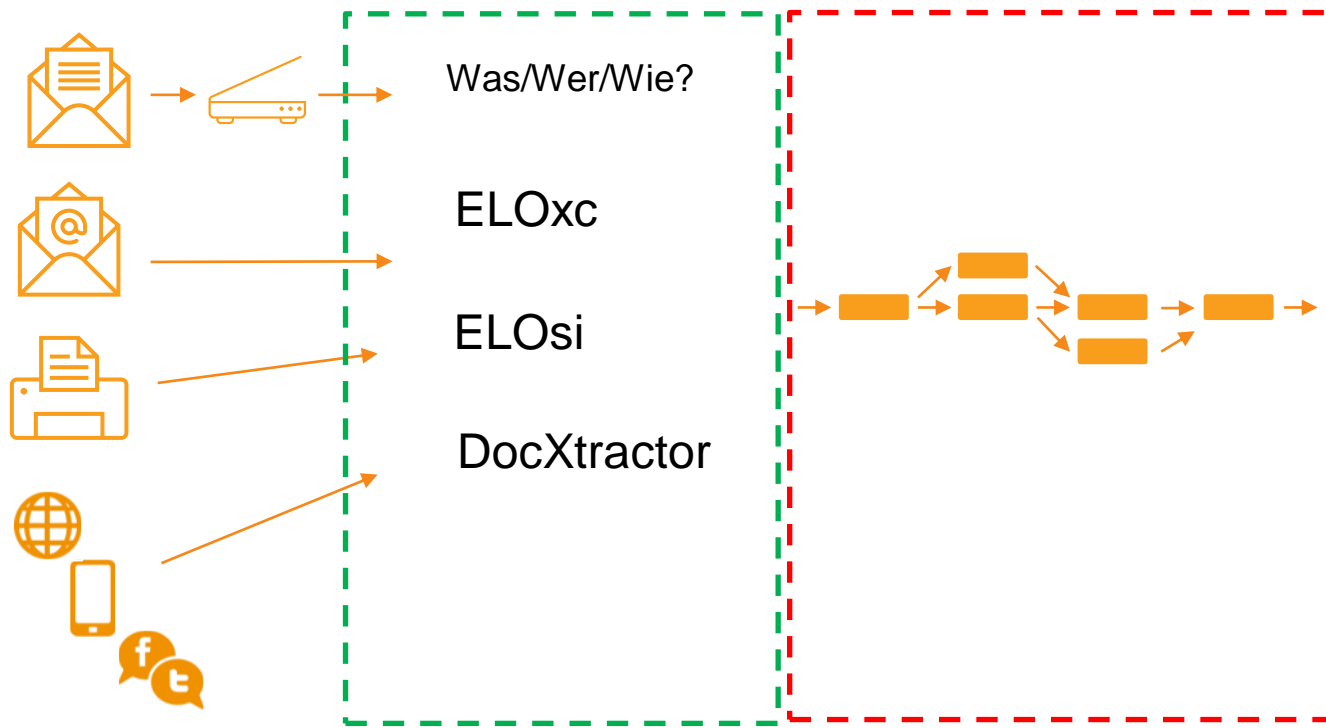

Der aufgebaute digitale Posteingang

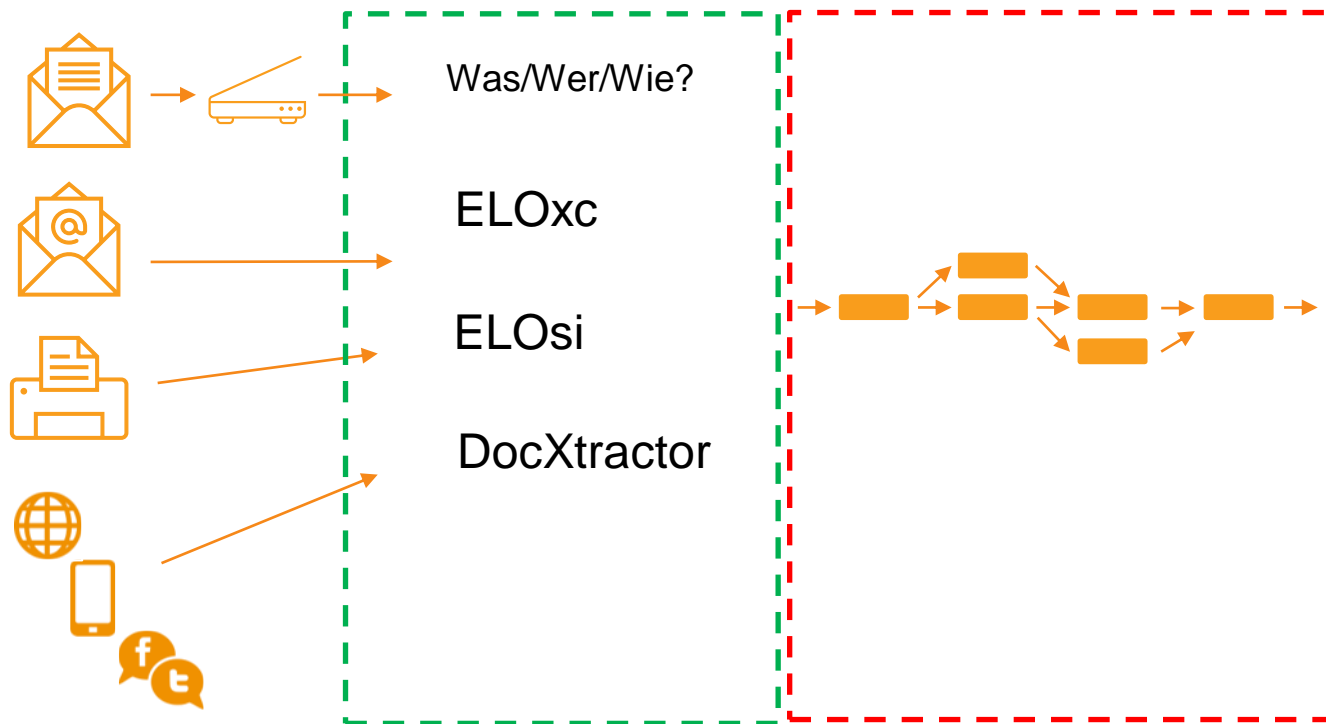

Zusammenfassung



**Vielen Dank Für Ihre
Aufmerksamkeit**

Digitalisierung. Gewusst wie.
AT THE  OF YOUR BUSINESS

AT THE OF YOUR BUSINESS

ELO Digital Office GmbH, Tübinger Straße 43, D-70178 Stuttgart
ELO Digital Office AT GmbH, Leonfeldner Straße 2-4, A-4040 Linz
ELO Digital Office CH AG, Industriestrasse 50b, CH-8304 Wallisellen

Die ELO Homepage finden Sie unter: www.elo.com

ELO®, ELOprofessional®, ELOenterprise®, ELOoffice® und ELO ECM-Suite® sind eingetragene Marken der ELO Digital Office GmbH in Deutschland und/oder anderen Ländern. Dagegen sind SAP®, SAP NetWeaver® und SAP S/4HANA® eingetragene Marken von SAP und SAP-Konzernunternehmen in Deutschland und anderen Ländern; Microsoft®, Windows® und Excel®, PowerPoint®, SharePoint® sind wiederum eingetragene Marken der Microsoft Corporation in den USA und/oder anderen Ländern. Weitere Unternehmens-, Produkt- oder Servicennamen können Marken anderer Hersteller sein.

Zudem dient diese Veröffentlichung nur der unverbindlichen allgemeinen Information und ersetzt nicht die eingehende individuelle Beratung. Die in dieser Veröffentlichung enthaltenen Informationen können jederzeit, auch ohne vorherige Ankündigung, geändert werden. Insbesondere können technische Merkmale und Funktionen auch landesspezifisch variieren. Aktuelle Informationen zu ELO® Softwareprodukten, Vertragsbedingungen und Preisen erhalten Sie bei den ELO® Gesellschaften und den ELO® Business-Partnern und/ oder ELO® Channel-Partnern. Die Produktinformationen geben den derzeitigen Stand wieder. Gegenstand und Umfang der Leistungen bestimmen sich ausschließlich nach den jeweiligen Verträgen. Die Einhaltung bestimmter Rechtsvorschriften von Produkten und sonstigen Leistungen wird seitens ELO® weder gewährleistet, noch garantiert oder als Eigenschaft zugesichert. Der Kunde ist für die Einhaltung anwendbarer Sicherheitsvorschriften und sonstiger Vorschriften des nationalen und internationalen Rechts verantwortlich.

Änderungen, Irrtümer und Druckfehler bleiben vorbehalten. Nachdruck und Vervielfältigung, auch auszugsweise, nur mit schriftlicher Genehmigung der ELO Digital Office GmbH.

© Copyright ELO Digital Office GmbH 2023. Alle Rechte vorbehalten.